

Хальс.СТ-2
1160x2650x1250
ВxШxГ

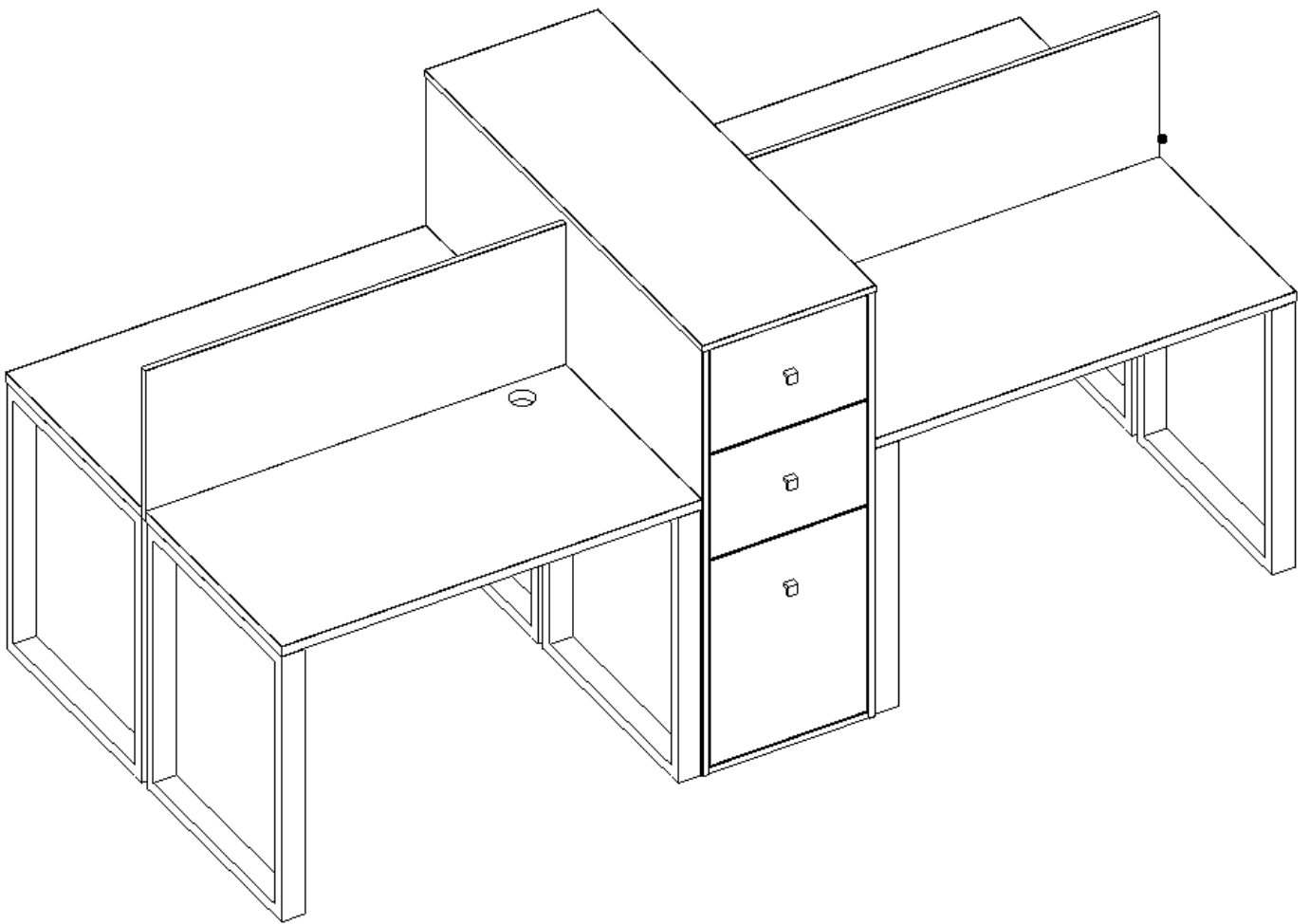

Дет.	Наименование	Длина, мм	Ширина, мм	Кол-во
1	Столешница	1100	600	1
2	Столешница	1100	600	1
3	Стенка	1100	400	1
4	Боковина право	1220	1130,4	1
5	Боковина лево	1220	1130,4	1
6	Крыша	454	1224	1
7	Стенка	418	1130,4	1
8	Полка	582	418	1
9	Полка	418	582	1
10	Перемычка	80	418	1
11	Перемычка	80	418	1
12	Фасад	414	279	4
13	Боковина ящика правая	500	215	4
14	Боковина ящика левая	500	215	4
15	Стенка ящика	360	215	4
16	Дно ящика	390	504	4
17	Фасад	414	548	2
18	Столешница	1100	600	1
19	Столешница	1100	600	1

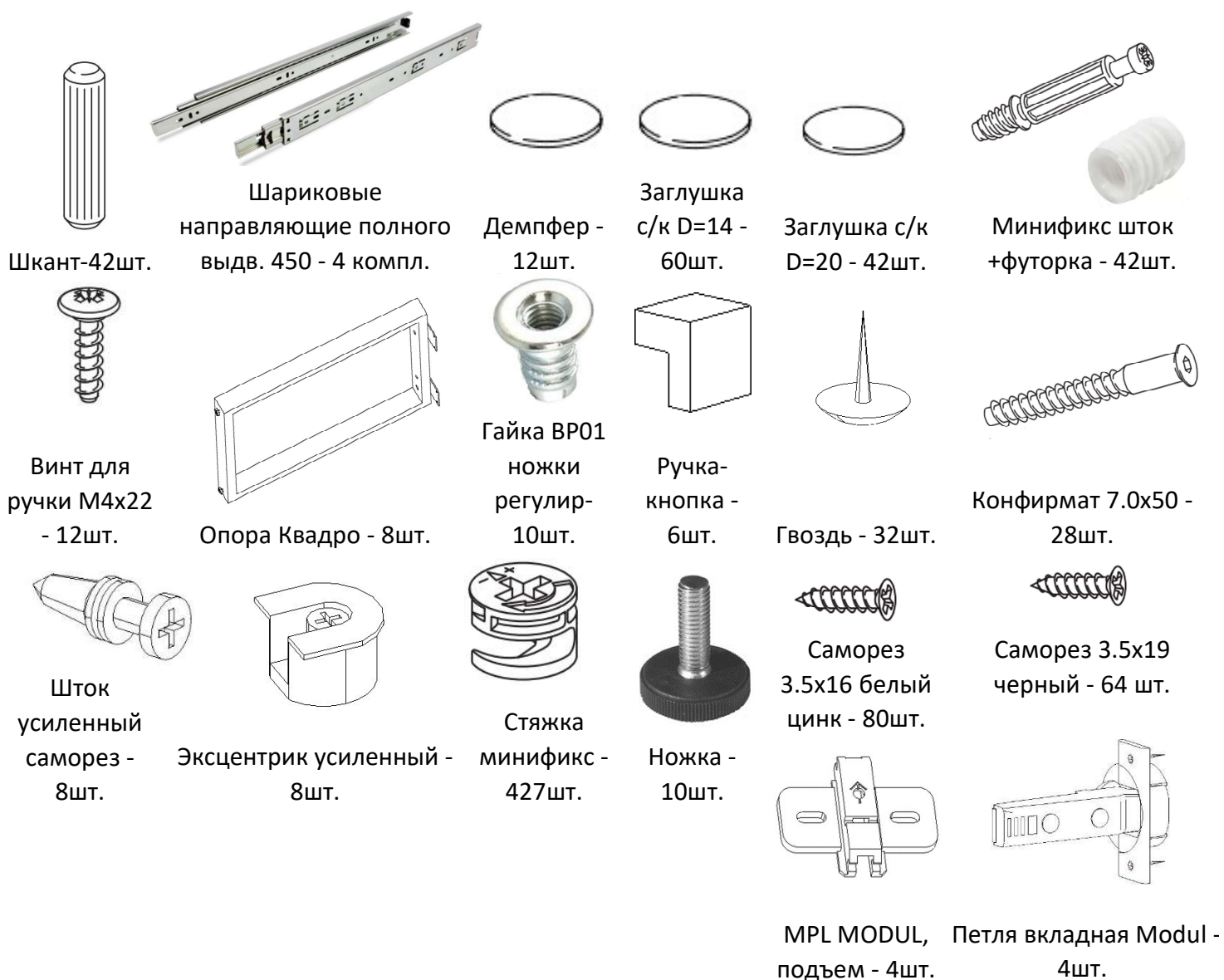

Порядок сборки

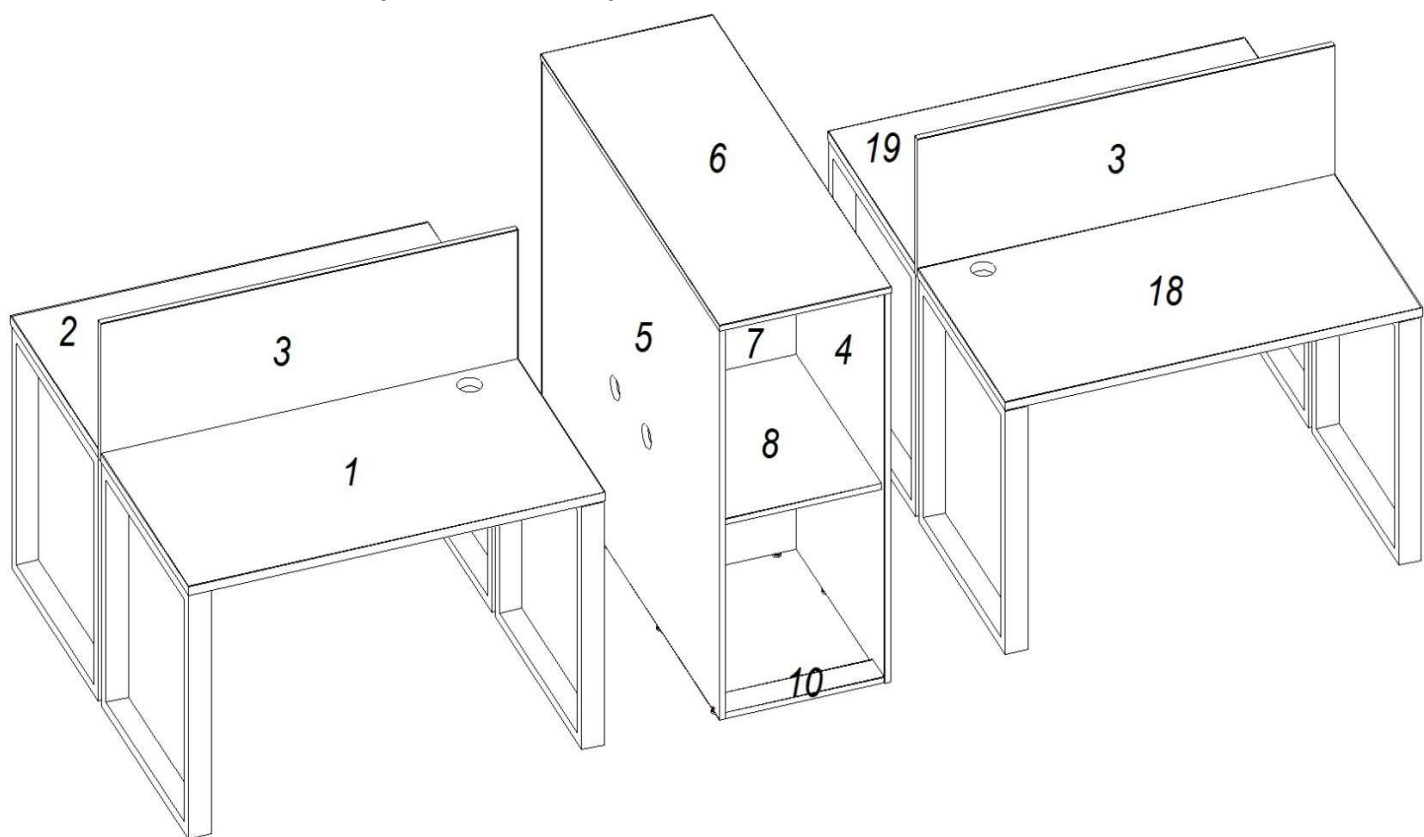

A

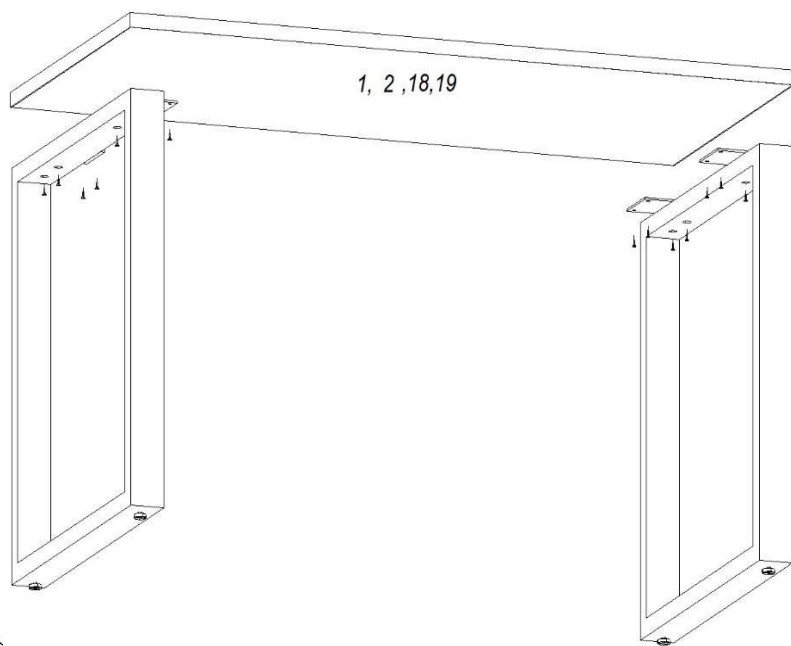

Б

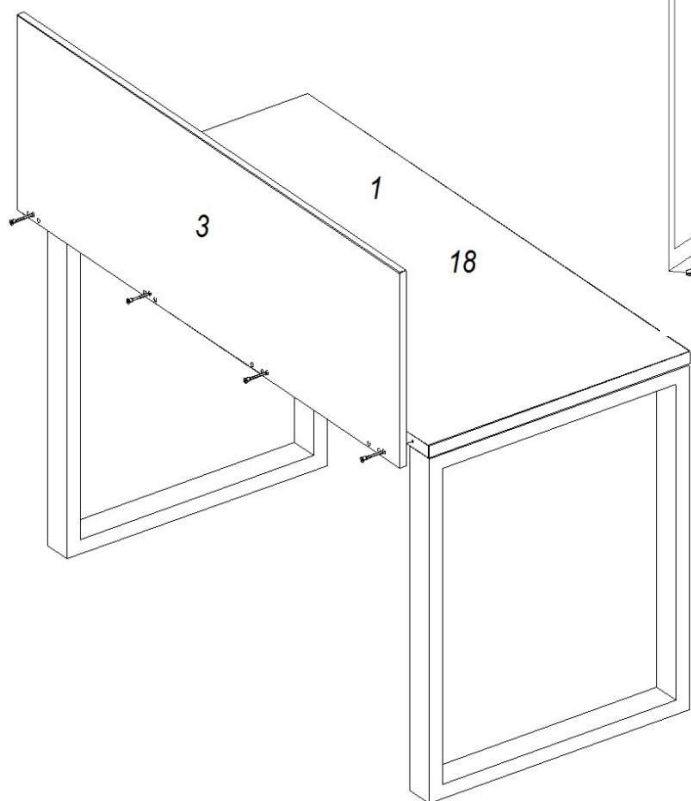

В

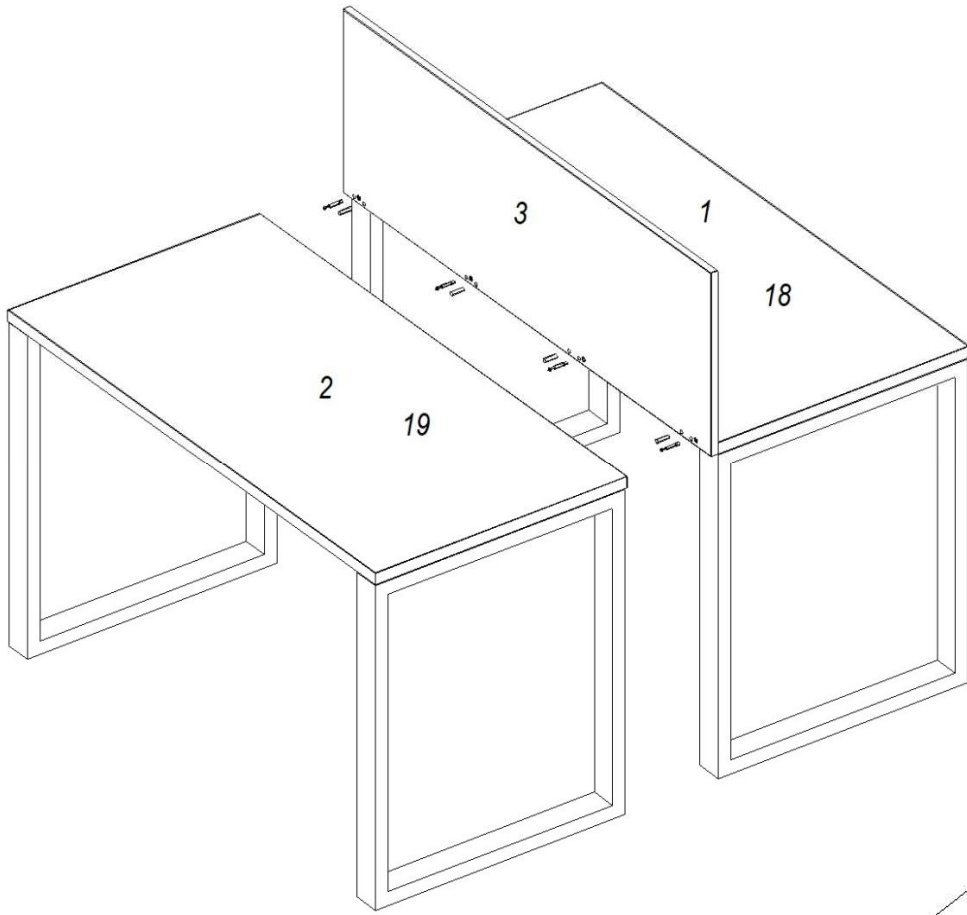

Г

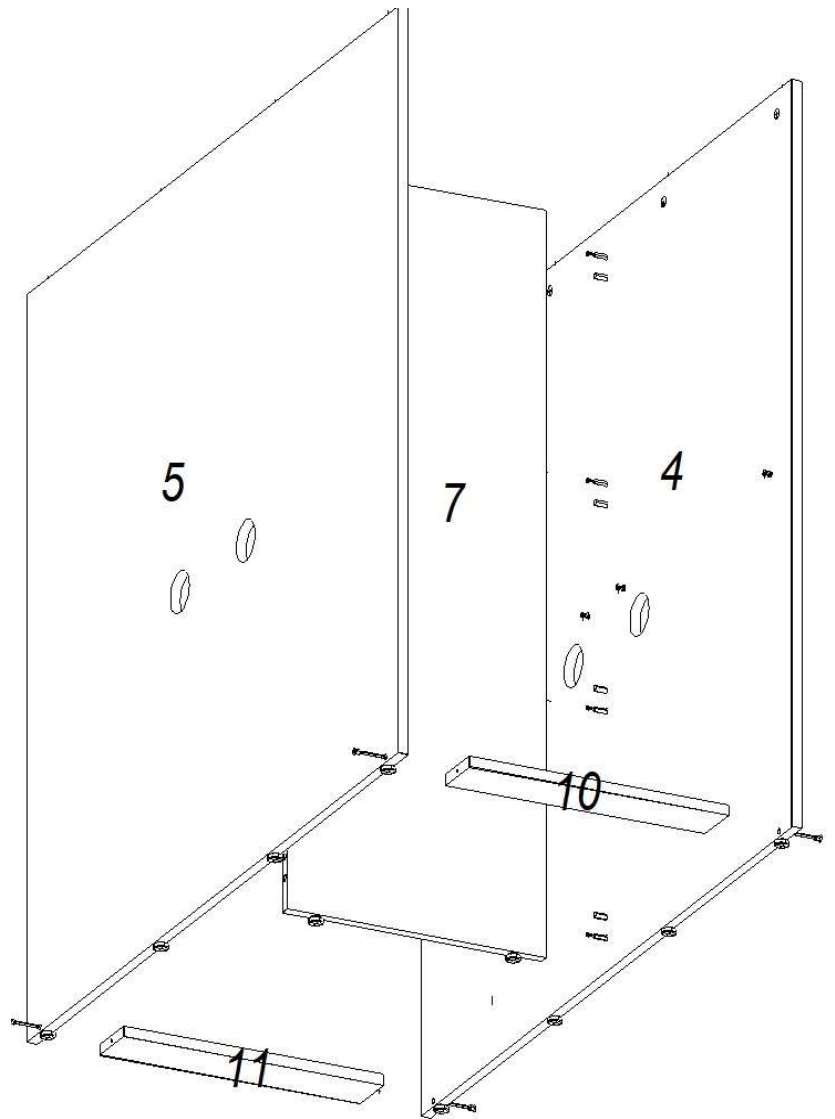

Д

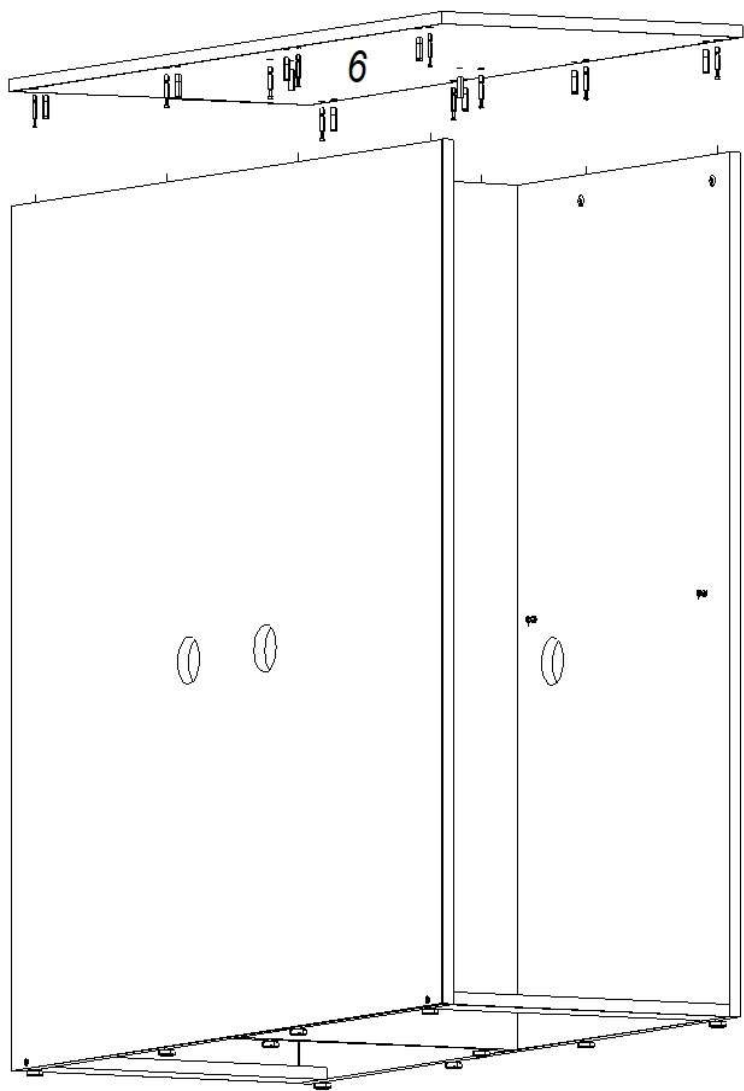

Е

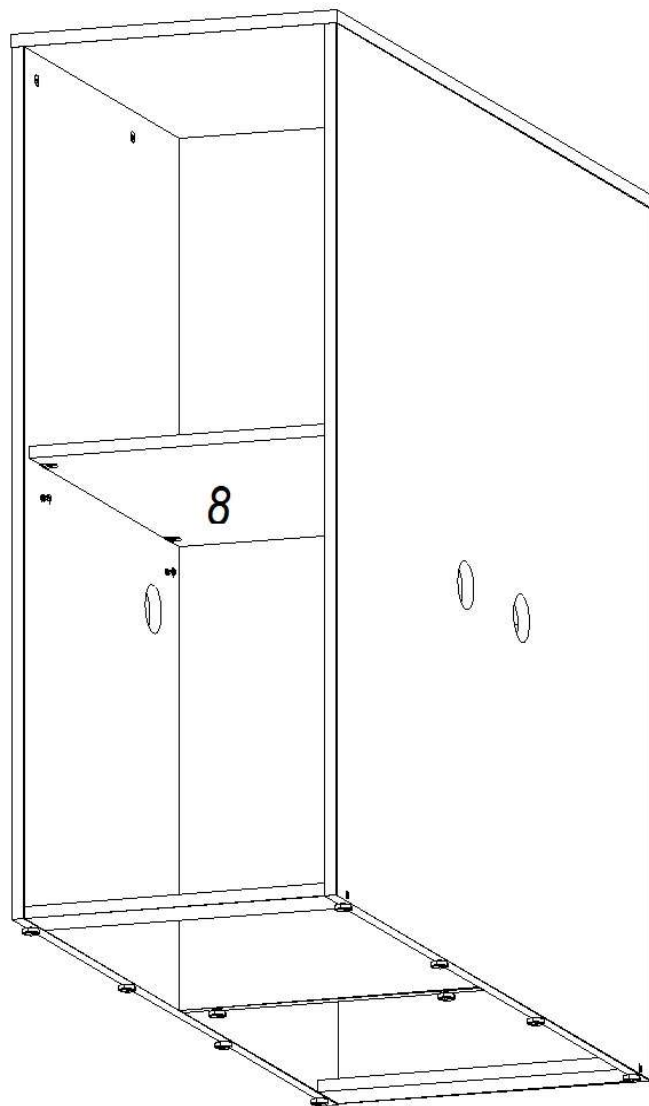

Ж

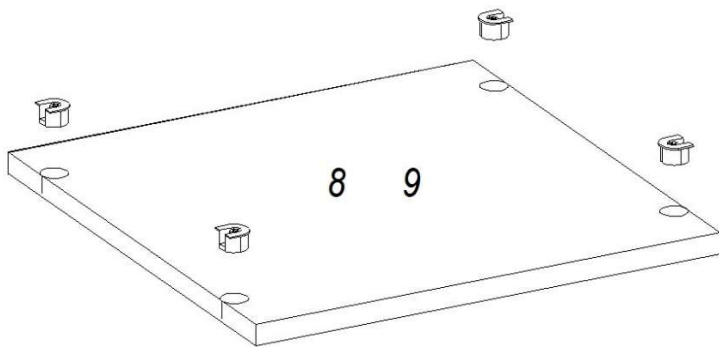

З

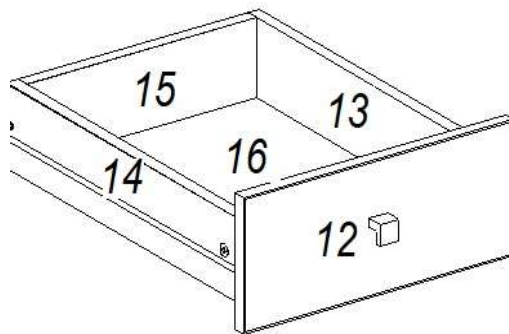
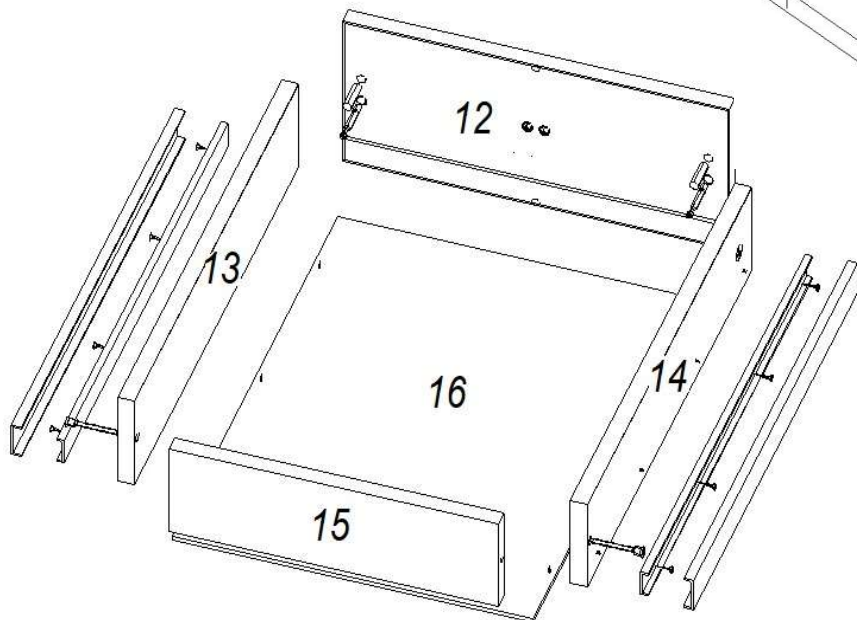

Рекомендации и предостережения при сборке мебели:

1. Сборку мебели необходимо производить на ровной, чистой и твердой поверхности;
2. Во избежание повреждения поверхности деталей мебели рекомендуется на месте сборки положить мягкую толстую ткань или гофрокартон от упаковки;
3. Перед началом сборки внимательно ознакомьтесь с инструкцией по сборке;
4. Обязательно следуйте установленной последовательности в инструкции (А , Б , В и т.д.) для обеспечения более качественного результата сборки.
5. Если на месте установки изделия Вы обнаружили неровности пола, из-за чего может перекошиться корпус мебельного изделия, Вы можете исправить этот недостаток при помощи регулируемых опор.

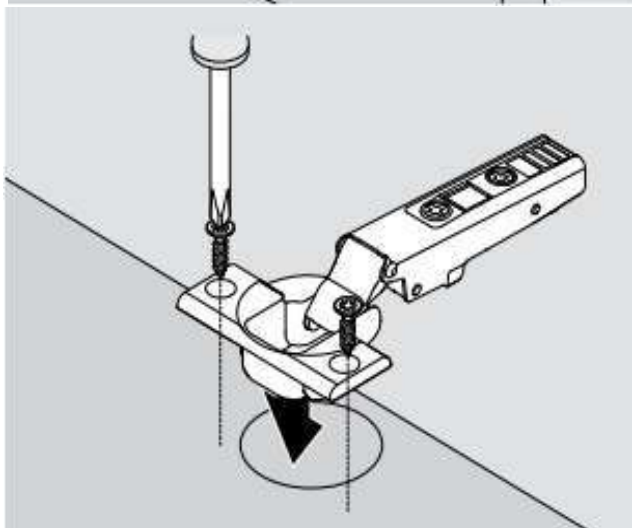
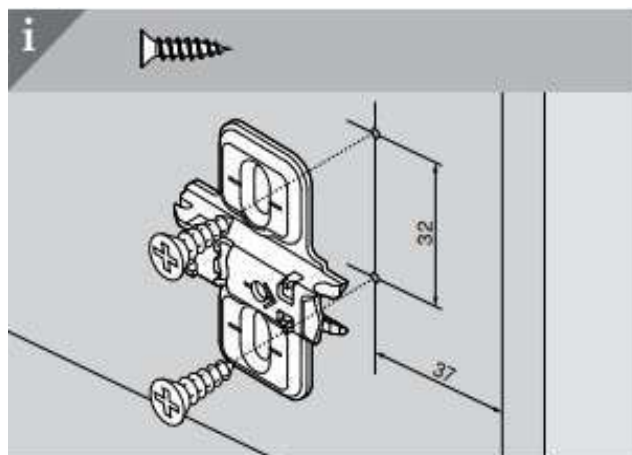
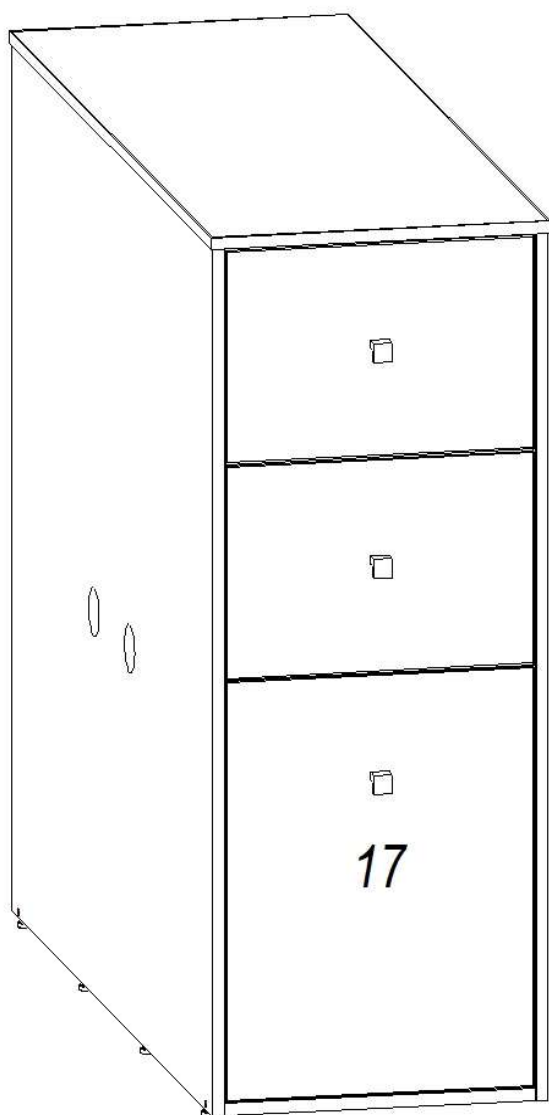

Вкладная конструкция

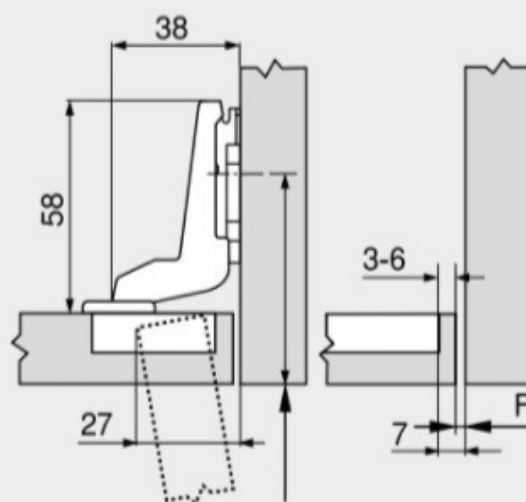
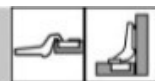

1. Надавите на деблокировочный рычаг.
2. Снимите внутренние подвижные планки направляющих.

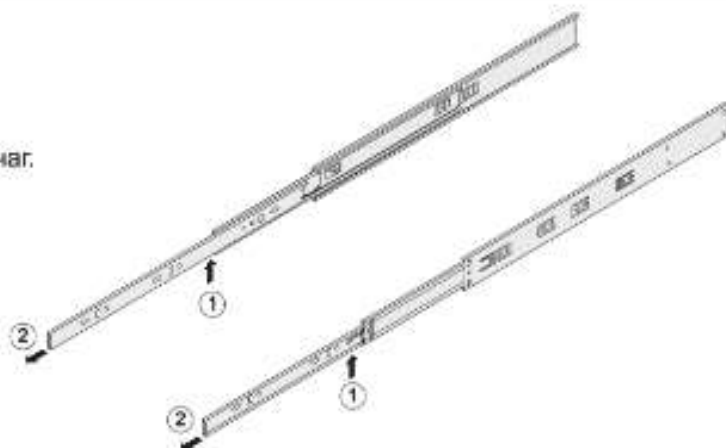

3. Закрепите саморезами внутренние подвижные планки направляющих к боковым стенкам ящика.

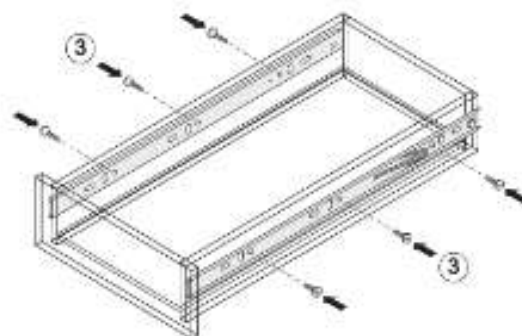

4. Прикрепите саморезами внешние неподвижные планки направляющих на боковые стенки корпуса в соответствии со схемой присадки.

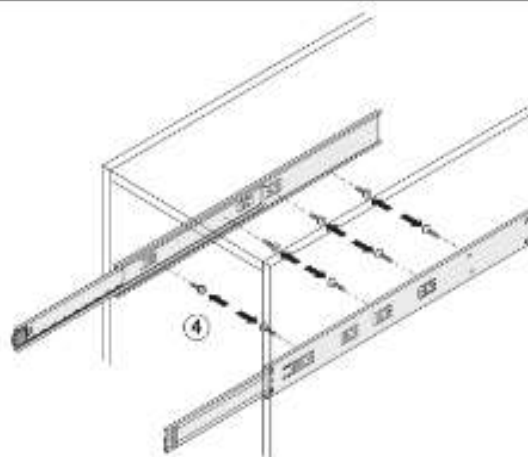

5. Вставьте ящик внутренними направляющими в подвижные части внешних направляющих в корпусе изделия. Задвиньте ящик до фиксации деблокировочным рычагом. Для снятия ящика также используйте деблокировочный рычаг.

